



El programa completo de grúas pluma giratorias de columna y murales de hasta 6,3 t.

**ABUS**  
SISTEMAS DE GRÚAS

**Grúas pluma**

Las grúas pluma giratorias de ABUS  
prueba diaria de colaboración productiva



## Grúas pluma ABUS de columna para mover pesos ligeros



Trabajar en equipo multiplica el potencial de cada uno, reforzando la capacidad total de la empresa. Las grúas pluma de ABUS son colaboradores potentes y fiables, que le facilitarán el trabajo diario. Con su amplia gama de grúas pluma giratorias, ABUS le ofrece soluciones particularmente flexibles y económicas para el flujo de materiales en el puesto de trabajo.

Las grúas pluma ABUS se adaptan individualmente a las distintas necesidades, desde el modelo de polipasto hasta el equipamiento adicional, completas con la calidad de ABUS. Funcionan con sólo pulsar un botón y superan con facilidad y precisión cargas de hasta 6,3 t. No importa si están sujetas a su propia columna o a una pared o columna de la estructura de la

nave. Sea para cargar máquinas, cambiar herramientas pesadas o colocar piezas sobre mesas de trabajo, con las grúas pluma de ABUS el trabajo de levantar cargas se convierte en un proceso fácil, rentable y seguro.

## Grúas pluma ABUS murales una gran descarga de trabajo







Pág. 6/7 Cuadro sinóptico / versión de serie  
 Pág. 8-11 Grúas pluma ABUS en detalle  
 Pág. 12/13 Las soluciones de valor añadido en detalle  
 Pág. 14-17 Las grúas pluma de nuestros clientes  
 Pág. 18/19 Soluciones de fijación

Pág. 20-22 Equipamiento adicional  
 Pág. 23 Los polipastos ABUS para equiparlas  
 Pág. 24 Sistemas de grúas ABUS gama completa  
 Pág. 25 Formulario de solicitud de información

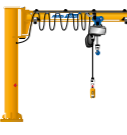
# Grúas pluma de ABUS

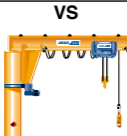
## encuentre su grúa

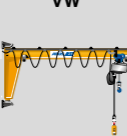
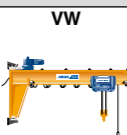
Situación de montaje	Tipo	Capacidades	Alcances	Alcances de giro	Tipo grúa	Polipasto	Movimiento		Manejo	Fijación (seg. capacidad y alcance)
							del carro	giro		
Independiente (sobre pavimento)	Grúas pluma de columna	Hasta 1 t	Hasta 7 m	270°	 LS	de cadena	manual		Desde la botonera del carro	Cimentación con barras de anclaje Placa de tacos con anclaje químico Placa intermedia con anclaje de suelo
		Hasta 0,5 t	Hasta 7 m	270°	 LSX	de cadena	manual o eléctrico	manual	Desde la botonera del carro	
		Hasta 4 t	Hasta 10 m	n x 360°	 VS	de cadena	manual o eléctrico		Desde la botonera del polipasto o independiente	
		Hasta 6,3 t	Hasta 10 m	n x 360°	 VS	de cable	eléctrico		Desde la botonera móvil	
en columnas o paredes de obra	Grúas pluma murales	Hasta 1 t	Hasta 7 m	180° *	 LW	de cadena	manual		Desde la botonera del carro	Consola de pared en soporte de acero Consola de abrazadera en columna de nave Placas soldadas en columna de nave/pared Consola de pared en pared de hormigón
		Hasta 0,5 t	Hasta 7 m	180° *	 LWX	de cadena	manual o eléctrico	manual	Desde la botonera del carro	
		Hasta 4 t	Hasta 10 m	180° *	 VW	de cadena	manual o eléctrico		Desde la botonera del polipasto o independiente	
		Hasta 5 t	Hasta 10 m	180° *	 VW	de cable	eléctrico		Desde la botonera móvil	

180° \*  
El ángulo efectivo de giro depende de la situación de montaje y puede ser, en algunos casos, mayor o menor de 180°.

# Características comunes

## la base para un trabajo seguro

### Prescripciones técnicas

- Ejecución según DIN 15018 (Grúas, cimentaciones para soportes de acero) y EN 60204-32 (Equipamiento eléctrico de maquinaria)
- Las grúas pluma y los polipastos cumplen los requisitos de la Directiva de Máquinas de la CE y la Ley de Seguridad de Aparatos y Productos.

### Versión general

- Pie de columna nervado para una mejor transmisión de las fuerzas y los pares de giro
- Protección anticorrosión mediante granallado automatizado según DIN 55928
- Lacado monocapa de columna y brazo en RAL 1007, amarillo narciso
- Sistema eléctrico completo con interruptor de conexión a la red y alimentación de corriente al polipasto
- Equipamiento eléctrico con clase de aislamiento F y tipo de protección IP 55
- Manejo a través de la botonera colgante ABUCommander (Tipo de protección IP 65) desde el suelo

### Polipastos y carros

#### Polipasto eléctrico de cadena ABUCompact

- 2 velocidades de elevación para ascenso rápido y descenso con precisión en relación 1:4 (1:6 con el ABUCompact GM8)
- Motor de inducido cilíndrico con conmutación de polos y freno de disco electromagnético y ventilado
- Embrague de fricción integrado para una protección fiable contra sobrecarga mecánica.
- Conexiones rápidas de enchufe para las conexiones eléctricas de alimentación y mando que facilitan el montaje.
- Clase de aislamiento F y tipo de protección IP 55
- Carcasa del motor con revestimiento en RAL 5017, azul tráfico
- Cadena de perfil de acero galvanizado y alta resistencia con depósito de cadena
- Carro de rodillos de desplazamiento manual, suspendido del ala inferior o en el interior del perfil del brazo
- Limitador de recorrido del carro con tope elástico

#### Polipasto eléctrico de cable GM de ABUS

- 2 velocidades de elevación para ascenso rápido y descenso con precisión en relación 1:6
- 2 velocidades de traslación en relación 1:4
- Motores de inducido cilíndrico con conmutación de polos y frenos de disco electromagnéticos y ventilados
- Mando por contactores de 48 V
- Seguro electrónico de sobrecarga con cuentahoras (de serie en cumplimiento de la directiva de maquinaria de la CE).
- Conexiones eléctricas de fácil montaje con enchufes de ensamblaje rápido
- Clase de aislamiento F y tipo de protección IP 55
- Conmutador límite de reductora para las posiciones más alta y más baja del gancho
- Revestimiento en RAL 5017, azul tráfico
- Cable galvanizado de trenzado especial para una máxima vida útil
- Dimensiones ventajosas de montaje gracias a su diseño compacto
- Prácticamente libre de mantenimiento por accionamientos directos y lubricación de por vida de engranajes y rodamientos

### Condiciones de uso

- Los sistemas y componentes de grúas ABUS están pensados para su uso bajo condiciones normales de servicio industrial en naves completamente cerradas.

Ángulo nominal de giro



\*) según capacidad de carga

## Grúa pluma de columna LS de ABUS facilita el trabajo

Capacidad de carga: hasta 1 t  
Alcance: hasta 7 m \*)

Con polipasto eléctrico de cadena

- Construcción ligera (DIN 15018 H2/B2)
- Brazo en perfil hueco de acero robusto
- Anclaje de seguridad con pie de columna nervado.
- Carro con roldanas de plástico de fácil desplazamiento
- Columna cuadrada

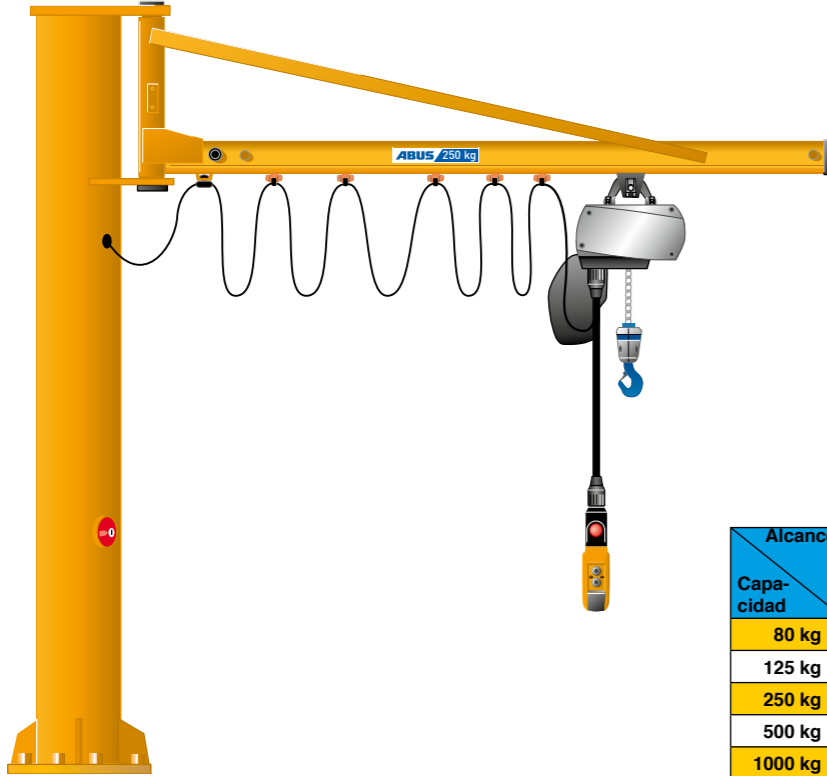

Alcance \ Capa- cidad	3 m	5 m	6 m	7 m
80 kg				
125 kg				
250 kg				
500 kg				
1000 kg				

## Grúa pluma de columna LSX de ABUS gran altura de elevación

Capacidad de carga: hasta 0,5 t  
Alcance: hasta 7 m \*)

Con polipasto eléctrico de cadena

- Construcción ligera (DIN 15018 H2/B2)
- Estructura de acero robusta con brazo de perfil laminado, para una máxima altura útil del gancho
- Rodamientos del brazo de desplazamiento suave
- Anclaje de seguridad con pie de columna nervado.
- Fácil montaje del carro de polipasto gracias a la placa final del brazo desmontable y a los topes de carro desplazables

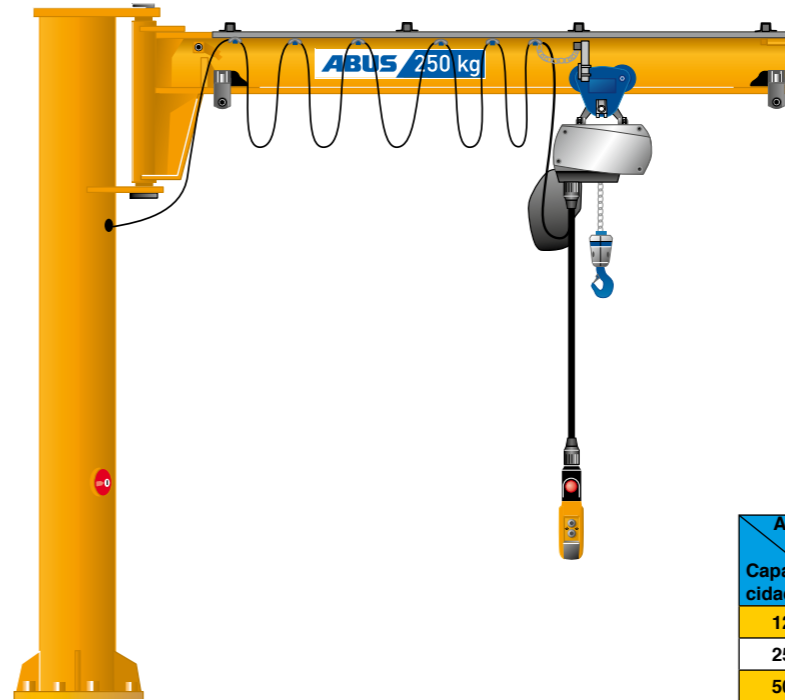

Alcance \ Capa- cidad	4 m	6 m	7 m
125 kg			
250 kg			
500 kg			

Ángulo nominal de giro



\*) según capacidad de carga

Ángulo nominal de giro



\*) según capacidad de carga

## Grúa pluma mural LW de ABUS para evitar cualquier esfuerzo

Capacidad de carga: hasta 1 t  
Alcance: hasta 7 m \*)

Con polipasto eléctrico de cadena

- Construcción ligera (DIN 15018 H2/B2)
- Brazo en perfil hueco de acero robusto
- Consola mural estándar
- Carro con roldanas de plástico de fácil desplazamiento

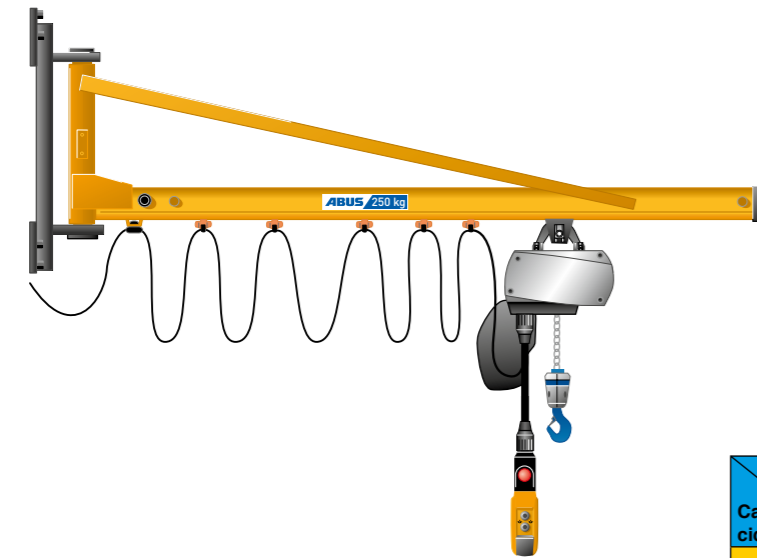

Alcance \ Capa- cidad	3 m	5 m	6 m	7 m
80 kg				
125 kg				
250 kg				
500 kg				
1000 kg				

## Grúa pluma mural LWX de ABUS el maestro del montaje

Capacidad de carga: hasta 0,5 t  
Alcance: hasta 7 m \*)

Con polipasto eléctrico de cadena

- Construcción ligera (DIN 15018 H2/B2)
- Brazo de perfil macizo robusto y bajo para una elevada altura útil del gancho
- Consola mural estándar
- Fácil montaje del carro de polipasto gracias a la placa final del brazo desmontable y a los topes de carro desplazables

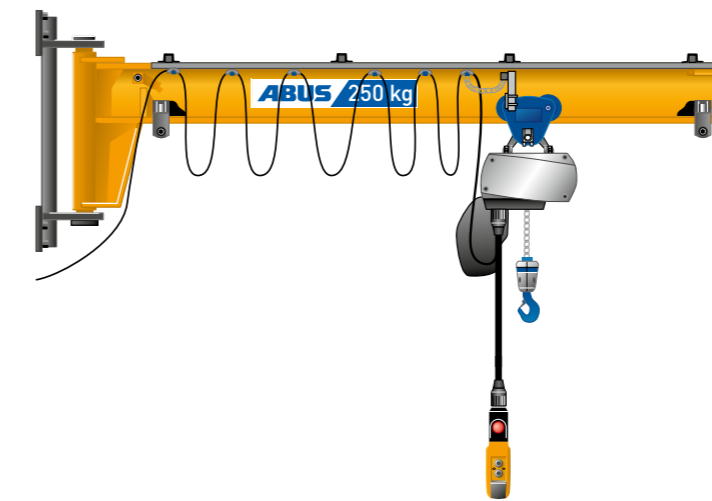

Alcance \ Capa- cidad	4 m	6 m	7 m
125 kg			
250 kg			
500 kg			

Ángulo nominal de giro



\*) según capacidad de carga

Ángulo nominal de giro



\*) según capacidad de carga

## Grúa pluma de columna VS de ABUS disponible en todo el perímetro

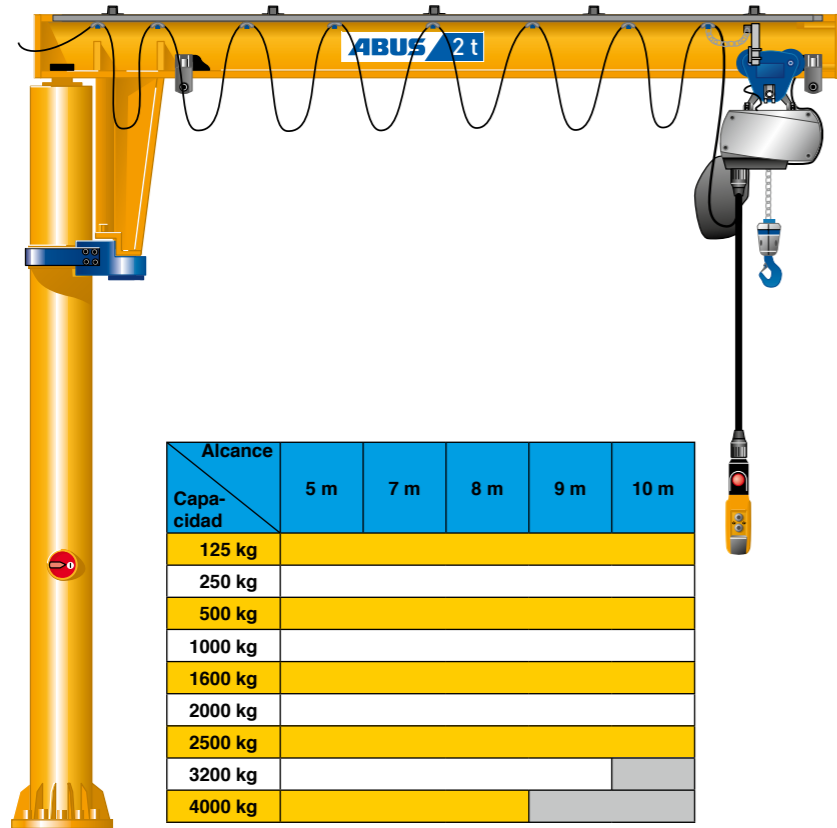

Alcance \ Capacidad	5 m	7 m	8 m	9 m	10 m
125 kg	Yes				
250 kg	Yes				
500 kg	Yes				
1000 kg	Yes				
1600 kg	Yes				
2000 kg	Yes				
2500 kg	Yes				
3200 kg	Yes				No
4000 kg	Yes			No	

Capacidad de carga: hasta 4 t  
Ausladung: bis 10 m \*)

### Con polipasto eléctrico de cadena

- Construcción de peso medio (DIN 15018 H2/B3)
- Estructura de acero robusta con brazo de perfil laminado, para una máxima altura útil del gancho
- Anclaje de seguridad con pie de columna fuertemente nervado.
- Fácil montaje del carro de polipasto gracias a la placa final del brazo desmontable y a los topes de carro desplazables
- Sistema eléctrico con anillos colectores

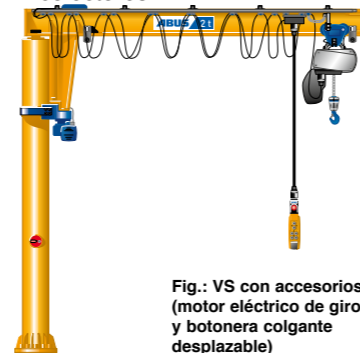

Fig.: VS con accesorios (motor eléctrico de giro y botonera colgante desplazable)

Capacidad de carga: hasta 6,3 t  
Alcance: hasta 10 m \*)

Ángulo nominal de giro



\*) según capacidad de carga

### Con polipasto eléctrico de cable

- Construcción de peso medio (DIN 15018 H2/B3)
- Estructura de acero robusta con brazo de baja altura y paredes macizas, para una máxima altura útil del gancho
- Anclaje de seguridad con pie de columna fuertemente nervado.
- Fácil montaje del elevador gracias a la placa final del brazo desmontable y los topes de carro desplazables
- Sistema eléctrico con anillos colectores
- Traslación eléctrica del carro, 2 velocidades
- Giro eléctrico del brazo, 2 velocidades
- Mando desplazable a lo largo del brazo

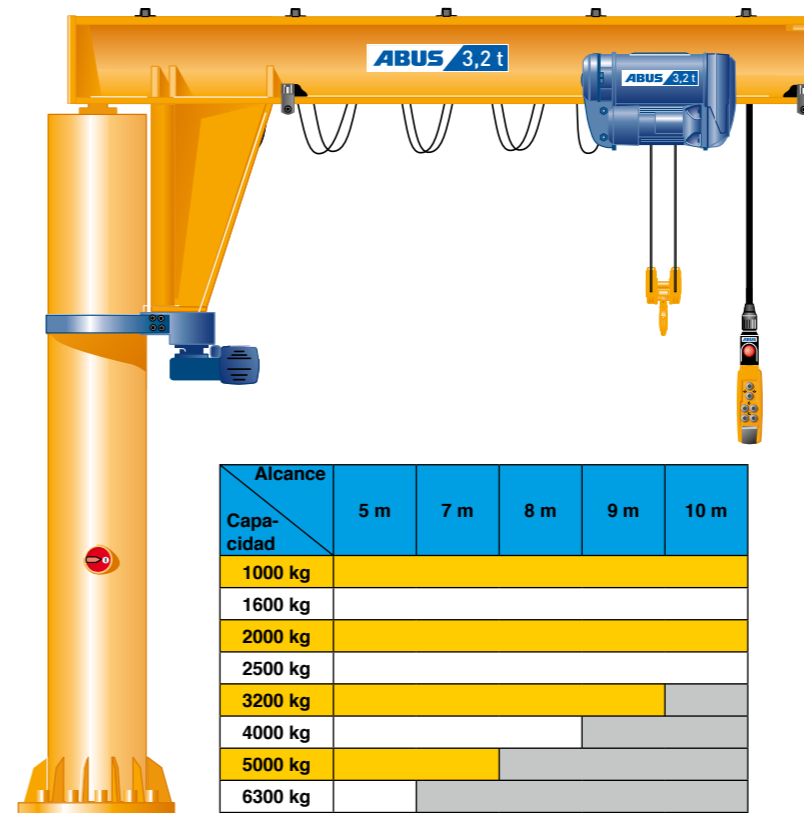

Alcance \ Capacidad	5 m	7 m	8 m	9 m	10 m
1000 kg	Yes				
1600 kg	Yes				
2000 kg	Yes				
2500 kg	Yes				
3200 kg	Yes				No
4000 kg	Yes			No	
5000 kg	Yes		No		
6300 kg	Yes	No			

Ángulo nominal de giro



\*) según capacidad de carga

## Grúa pluma mural VW de ABUS un suelo sin obstáculos

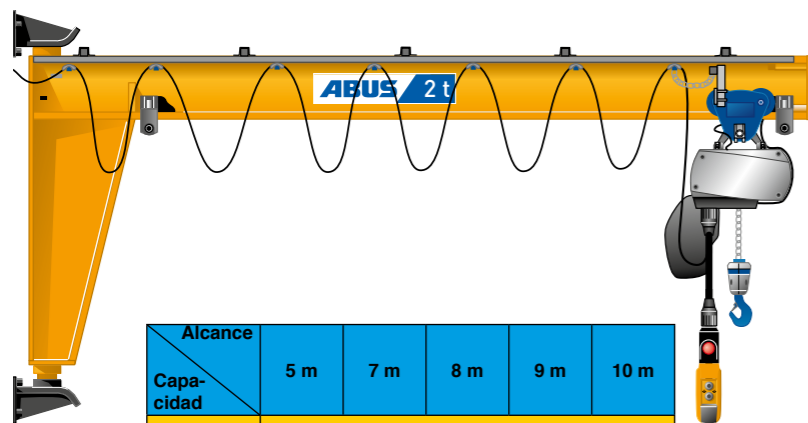

Alcance \ Capacidad	5 m	7 m	8 m	9 m	10 m
125 kg	Yes				
250 kg	Yes				
500 kg	Yes				
1000 kg	Yes				
1600 kg	Yes				
2000 kg	Yes				
2500 kg	Yes				
3200 kg	Yes				No
4000 kg	Yes			No	

Capacidad de carga: hasta 4 t  
Alcance: hasta 10 m \*)

### Con polipasto eléctrico de cadena

- Construcción de peso medio (DIN 15018 H2/B3)
- Brazo de perfil macizo robusto y bajo para una elevada altura útil del gancho
- Fácil montaje del carro de polipasto gracias a la placa final del brazo desmontable y a los topes de carro desplazables

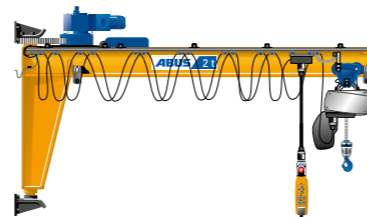

Fig.: VW con accesorios (motor eléctrico de giro y botonera colgante desplazable)

Capacidad de carga: hasta 5 t  
Alcance: hasta 10 m \*)

Ángulo nominal de giro



\*) según capacidad de carga

### Con polipasto eléctrico de cable

- Construcción de peso medio (DIN 15018 H2/B3)
- Brazo de perfil macizo robusto y bajo para una elevada altura útil del gancho
- Fácil montaje del elevador gracias a la placa final del brazo desmontable y los topes de carro desplazables
- Traslación eléctrica del carro, 2 velocidades
- Giro eléctrico del brazo, 2 velocidades
- Mando desplazable a lo largo del brazo

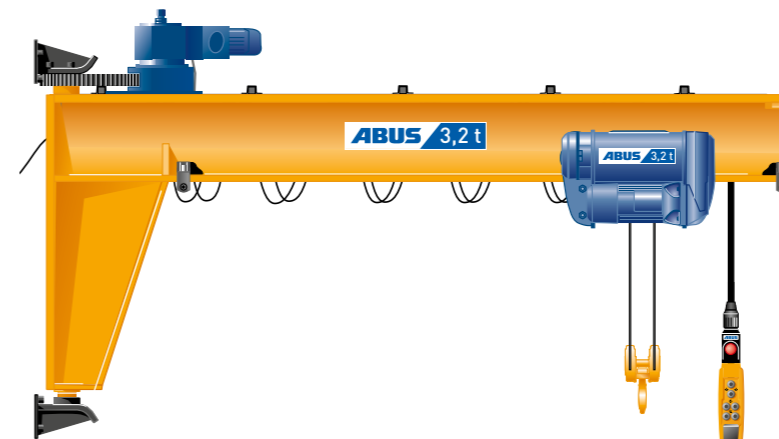

Alcance \ Capacidad	5 m	7 m	8 m	9 m	10 m
1000 kg	Yes				
1600 kg	Yes				
2000 kg	Yes				
2500 kg	Yes				
3200 kg	Yes				No
4000 kg	Yes			No	
5000 kg	Yes		No		

## Típico de ABUS

### Soluciones de valor añadido de un solo proveedor

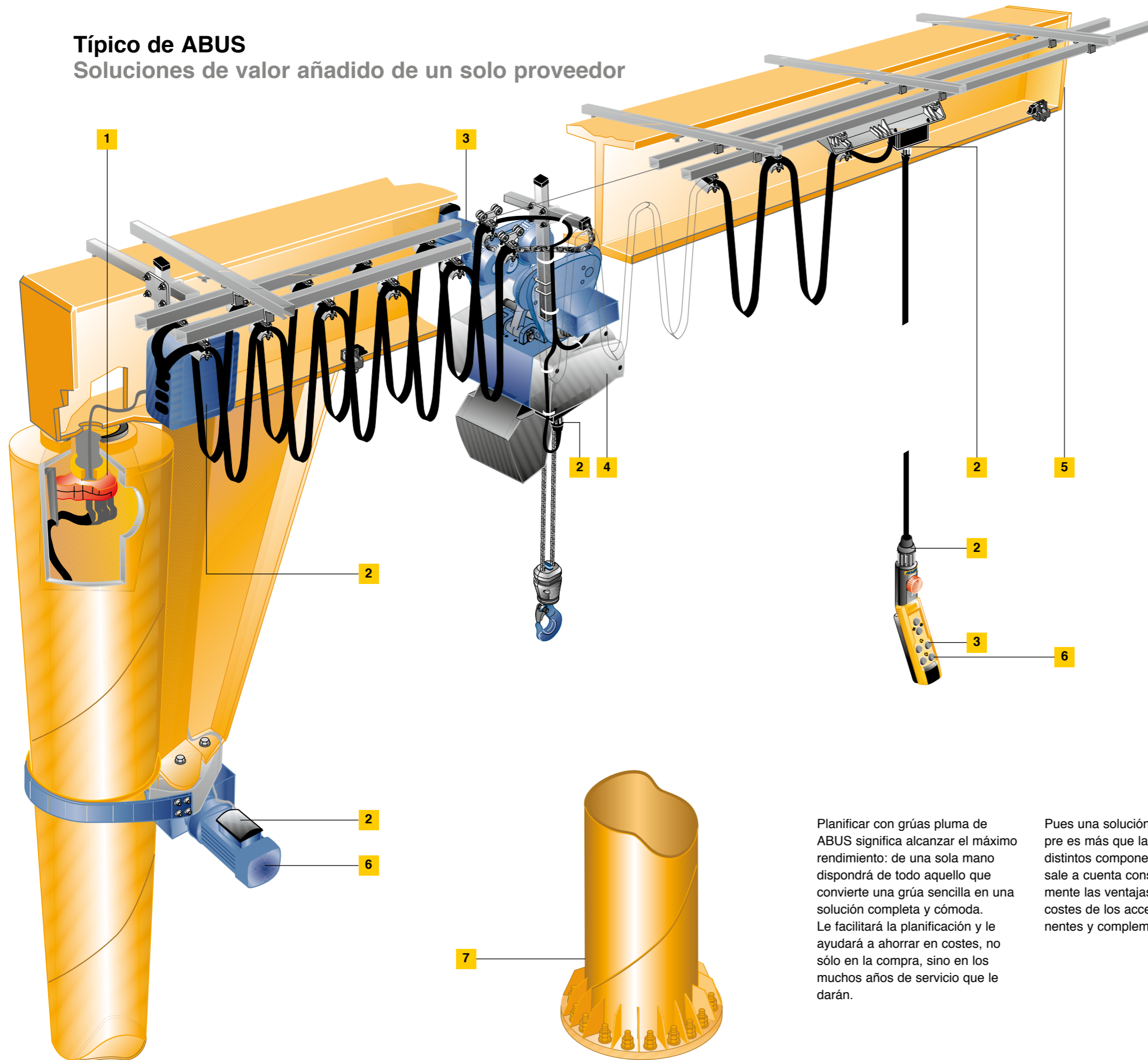

**1**  
**Cuerpo de anillos colectores**  
La alimentación a través de contactos deslizantes permite el giro infinito del brazo en 360°.

**2**  
**Conectores de enchufe rápido**  
Conexiones completas con enchufes, para una conexión más rápida y sin errores en montaje y mantenimiento. Ahorro en tiempo y mayor seguridad.

**3**  
**Carros de desplazamiento eléctrico**  
Desplazamiento eléctrico del carro con sólo pulsar un botón.

**4**  
**Polipasto eléctrico de cadena ABUS**  
Una ayuda fiable desde 80 kg hasta 4 t.

**5**  
**Placa terminal atornillada**  
Rápido montaje del carro sin necesidad de tener que desmontarlo previamente.

**6**  
**Sistema eléctrico de giro**  
Giro del brazo por motor eléctrico con desplazamiento suave.

**7**  
**Pie de columna de seguridad**  
Seguridad y resistencia por la especial formación del pie de columna, con rigidizadores soldados con precisión y aro de apoyo interno.

Planificar con grúas pluma de ABUS significa alcanzar el máximo rendimiento: de una sola mano dispondrá de todo aquello que convierte una grúa sencilla en una solución completa y cómoda. Le facilitará la planificación y le ayudará a ahorrar en costes, no sólo en la compra, sino en los muchos años de servicio que le darán.

Pues una solución completa siempre es más que la suma de sus distintos componentes. Por ello sale a cuenta considerar detalladamente las ventajas en rendimiento y costes de los accesorios, componentes y complementos de ABUS.

# Grúas pluma de ABUS cada día y en todas partes

Ejemplo 1

Grúa pluma de columna LS con polipasto eléctrico de cadena ABUCompact GM2

Capacidad:	100 kg
Alcance:	3 m
Altura:	3,5 m

La característica típica de la grúa pluma de columna LS es el apoyo en funciones de elevación, normalmente para cargas ligeras. Como en este ejemplo, en fabricación de engranajes y motores, las cargas se pueden elevar con rapidez y seguridad para colocarlas, por ejemplo, sobre un palet. Gracias a la alta velocidad de elevación del polipasto de cadena utilizado, de 12 m/min, el trabajo se realiza con rapidez. La grúa se sujeta al suelo mediante una placa intermedia de acero.



Grúa pluma de columna LSX con polipasto eléctrico de cadena ABUCompact GM2

Capacidad:	500 kg
Alcance:	3,2 m
Altura:	3,4 m

El punto fuerte de la grúa pluma de columna LSX está en entornos de trabajo con una baja altura de techo. Como aquí, en la sala de mediciones para componentes de máquinas herramienta. Su especial diseño con brazo muy alto permite alcanzar una gran altura de elevación incluso con techos bajos. El brazo y el polipasto se encuentran a una buena distancia de seguridad del ámbito de movimiento del usuario. La fijación de la grúa se realiza mediante una placa de acero atornillable, con tacos de anclaje químico homologados para cargas dinámicas.

Ejemplo 3

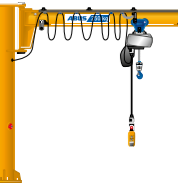

Ejemplo 2

Grúa pluma mural LW con polipasto eléctrico de cadena ABUCompact GM2

Capacidad:	250 kg
Alcance:	7 m
Altura de elevación:	3,1 m

La grúa pluma de pared ayuda de forma imperceptible y fiable cuando se trata de mover a mano cargas pequeñas. Su construcción ligera permite desplazarla junto con la carga con rapidez y precisión, incluso con brazos de largo alcance, ofreciendo un apoyo efectivo a la labor diaria, como en este caso, en el área de comisionado de máquinas de empaquetado. La fijación de la grúa se realizó aquí con una abrazadera a una columna de la nave. Mediante consolas abrazaderas se pueden crear sujeciones a secciones bastante grandes de columna, situando la grúa a la altura deseada.



Grúa pluma mural LWX con polipasto eléctrico de cadena ABUCompact GMC

Capacidad:	100 kg
Alcance:	3 m
Altura de elevación:	2,5 m

Un techo bajo y la necesidad de mantener el suelo despejado son criterios decisivos para decantarse por una grúa pluma de pared LWX. Su reducida necesidad de espacio y la altura de elevación que permite son factores convincentes. Para elevar y depositar las cargas con especial suavidad, este puesto de trabajo en un taller de montaje se ha equipado con el polipasto con velocidad progresiva ABUCompact GMC. La fijación de la grúa se realiza mediante la consola de pared incluida con la grúa a una viga de acero que esté incorporada a la pared del taller.

Ejemplo 4

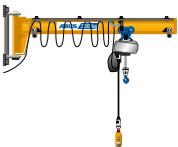



## Grúas pluma de ABUS cada día y en todas partes

Ejemplo 5

Grúa pluma de columna VS  
con polipasto eléctrico de  
cadena ABUCompact GM8

Capacidad:	2 t
Alcance:	7 m
Altura:	6 m

Instalada en el montaje de maquinaria de construcción vial, esta grúa pluma de columna traslada cargas más pesadas que ya no pueden moverse a mano con seguridad y comodidad. Por ello, la grúa va equipada con motores eléctricos de 2 velocidades para desplazamiento del carro y oscilación del brazo. El manejo independiente de la posición de la carga, que se traslada por la guía paralela al brazo, simplifica el trabajo y mejora su seguridad. La grúa va fijada a la cimentación de la nave con anclajes ideales.



Grúa pluma de columna VS  
con polipasto eléctrico de  
cable GM 1000

Capacidad:	5 t
Alcance:	7 m
Altura:	5 m

En la fabricación de herramientas y moldes se utilizan planchas y piezas de acero de distinto tamaño y pesos de hasta 5 t. Con esta grúa pluma de columna VS se mueven con total fiabilidad. La grúa tiene motores eléctricos de 2 velocidades para traslación del carro y oscilación del brazo, y a través del mando de desplazamiento independiente se deja controlar con facilidad. La punta de la columna, de forma cónica, permite una máxima aproximación a la columna incluso con cargas muy pesadas. La grúa va sólidamente fijada al suelo mediante una cimentación de grandes dimensiones.

Ejemplo 7

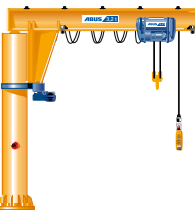

Ejemplo 6

Grúa pluma mural VW  
con polipasto eléctrico de  
cadena ABUCompact GM4

Capacidad:	1 t
Alcance:	5 m
Altura de elevación:	5,3 m

Esta grúa se utiliza en la construcción de tanques y depósitos para el transporte de cargas entre dos niveles de trabajo a distinta altura. Gracias al diseño de la grúa pluma de pared VW, las dimensiones de la nave se aprovechan de tal forma que se alcanza una máxima altura de elevación para el traslado de las cargas. La grúa tiene motores eléctricos de 2 velocidades para traslación del carro y giro del brazo, sin los que sería prácticamente imposible lograr el movimiento deseado de las cargas. La sujeción se realiza mediante placas soldadas directamente a las vigas de acero de la estructura de la nave.



Grúa pluma mural VW  
con polipasto eléctrico de  
cable GM 800

Capacidad:	3,2 t
Alcance:	5 m
Altura de elevación:	3 m

Escaso espacio de montaje, alta capacidad y movimientos precisos de la carga son las características de este caso, en la alimentación de la máquina herramienta. La optimización de la altura de elevación con 3,2 t se logra con un polipasto eléctrico de cable ABUS. Los movimientos con motor eléctrico de 2 velocidades en todos los sentidos permiten la introducción y extracción precisa y cuidadosa de los componentes y dispositivos. La grúa va fijada con planchas soldadas en la parte posterior de la construcción de soporte adicional.

Ejemplo 8

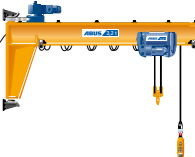

## Fijaciones para grúas pluma de columna una cuestión de anclajes

### Cimentación con tornillos de anclaje

La forma más usual de fijación de las grúas pluma de columna es mediante varillas de anclaje. Estas varillas se empotran en una cimentación de hormigón. ABUS suministra para ello los anclajes y una plantilla de acero para el posicionamiento y la orientación de la cesta de anclaje, así como los datos necesarios según la norma DIN1045-1 para la ejecución de la cimentación con hormigón armado.

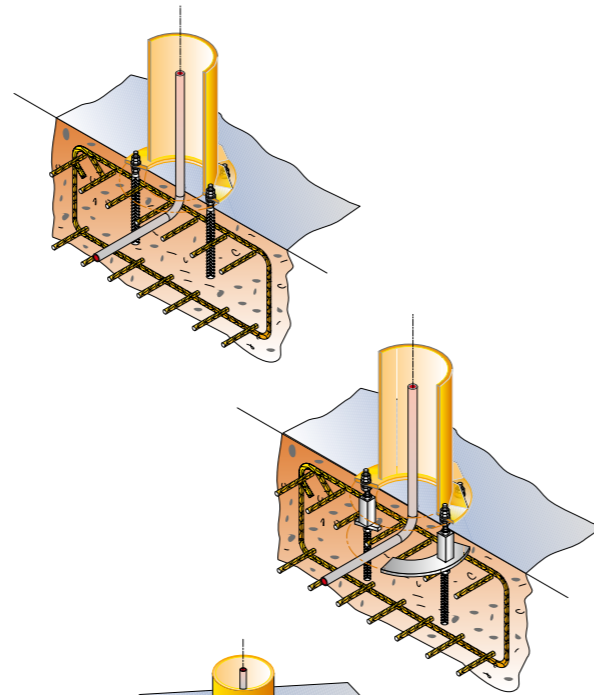

### Fundamento con anclajes ideales ABUS

Los anclajes ideales de ABUS ofrecen una alternativa inteligente de fijación, cuando la ubicación posterior de la grúa deba quedar accesible y permitir el paso por ella sin obstáculos. Las varillas de anclaje partidas en dos se unen entre sí con unas vainas. Las vainas quedan a ras del suelo y quedan protegidas por tapones. Para la fijación de la grúa se atornillan pernos roscados en las vainas.

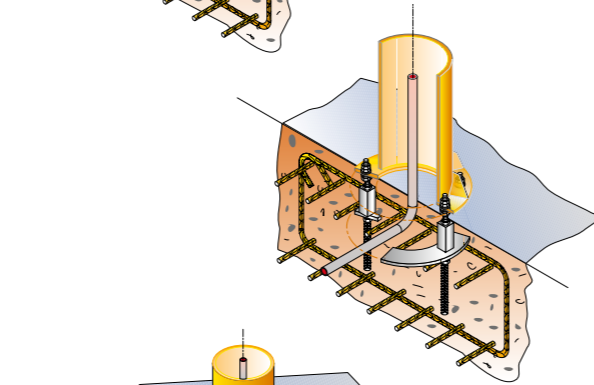

### Placa intermedia sobre una cimentación de hormigón

Mediante una placa intermedia cuadrada se puede realizar la fijación sobre una cimentación de hormigón existente y adecuado. Una vez perforado y rebajado el suelo se insertan los anclajes y se vierte hormigón. ABUS suministra la placa intermedia y, a petición, los anclajes de cimentación adecuados.

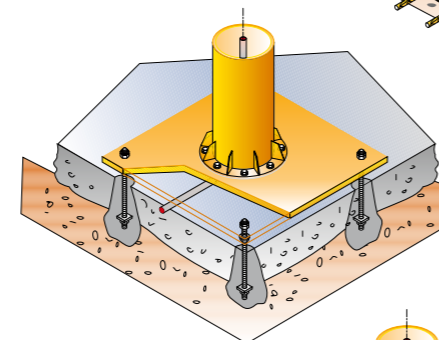

### Placa intermedia sobre forjado de hormigón

Como alternativa, se puede montar la placa intermedia sobre un forjado de hormigón adecuado con anclajes que lo atraviesan. ABUS suministra la placa intermedia y, a petición, los anclajes pasantes adecuados.

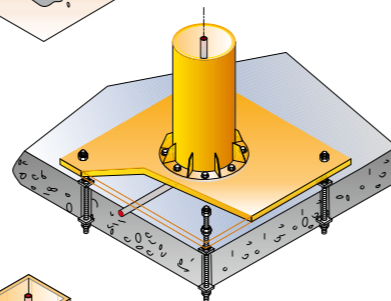

### Placa intermedia redonda con tacos químicos sobre un pavimento o forjado de hormigón.

Las grúas pluma de columna para cargas y capacidades medias se pueden montar de una manera especialmente rentable con nuestro sistema de fijación al pavimento de hormigón con tacos químicos. Para ello se utilizan anclajes químicos Fischer especialmente diseñados para cargas dinámicas y que quedan totalmente alojados en la placa intermedia redonda. ABUS suministra la placa intermedia redonda, los tacos necesarios y un anillo como molde de encofrado para el relleno inferior con hormigón.

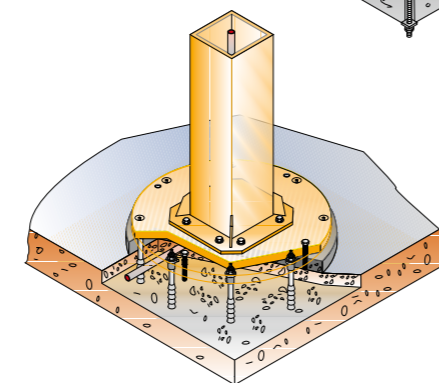

### Orientación y relleno

Un trabajo seguro requiere una nivelación cuidadosa de la grúa antes de ponerla en servicio. Los suelos no siempre son lo suficientemente horizontales para garantizarlo. Todos los sistemas de fijación de nuestras grúas pluma ofrecen, por ello, una tolerancia de montaje que permite los ajustes necesarios. Posteriormente se rellenan por debajo con hormigón para asegurar la estabilidad y resistencia.



## Fijaciones para grúas pluma murales flexibilidad adaptada

### A columnas empotradas de acero con consolas/soportes de pared

La forma más sencilla de fijación de las grúas pluma de pared es atornillándolas a columnas de acero existentes en la pared. Para ello, estas columnas deben tener un dimensionado estático adecuado (y en caso necesario se reforzarán), así como una superficie de contacto lo suficientemente ancha. Todas las grúas pluma murales de ABUS ofrecen esta posibilidad de fijación en el volumen de suministro de la versión en serie. Los tipos LW y LWX se fijan mediante una consola murales, mientras que el tipo VW mediante el atornillado directo de los dos soportes giratorios a la pared.

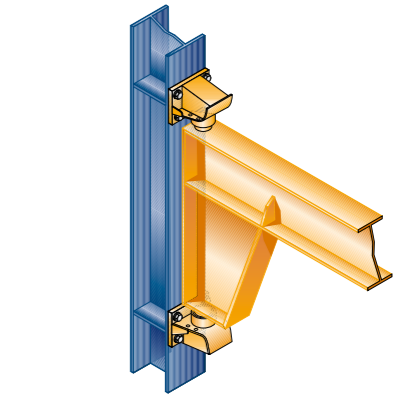

### A columnas de hormigón armado mediante consolas de abrazadera

Las grúas pluma murales pueden fijarse también a columnas adecuadas, cuadradas o rectangulares, con las caras vistas, mediante la colocación de consolas abrazadera. Mediante varillas roscadas se logra la tensión necesaria para mantener la grúa con seguridad fija en la columna y a la altura deseada. La columna, no obstante, debe ofrecer el ancho mínimo necesario. ABUS proporciona la consola abrazadera dimensionada ya para el ancho de la columna, con todo el material de fijación necesario.

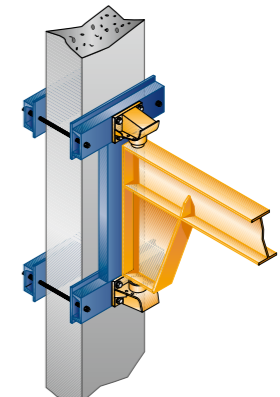

### A paredes o columnas de hormigón armado, con planchas de soldadura

Las paredes o las columnas de hormigón se pueden preparar para la fijación de grúas pluma murales con planchas de soldadura mediante la fijación en el hormigón de planchas de empotrado con anclaje posterior como subestructura. En la construcción hay que tener en cuenta que las planchas de empotrado deben estar exactamente al mismo nivel, ofreciendo superficies de conexión adecuadas para la soldadura. Las planchas de soldadura se sueldan a la subestructura. La consola mural o las sujeciones de giro de la grúa se atornillan entonces a las planchas soldadas. ABUS proporciona las planchas de soldadura con los tornillos necesarios para la fijación.

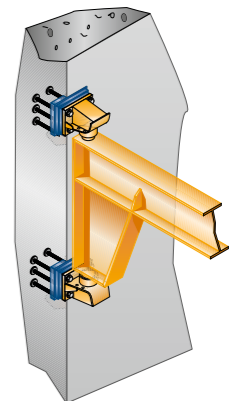

### A columnas de acero con planchas de soldadura

Las planchas de soldadura se pueden soldar también directamente a las columnas de acero o estructuras portantes de acero, si no pueden o no deben ser perforadas. (Sin figura).

### A paredes de hormigón armado con consolas y anclajes pasantes

La fijación a paredes de hormigón armado de suficiente resistencia se realiza mediante consolas de pared. Con los tipos LW y LWX, la consola de pared forma parte del volumen de suministro. En los modelos VW está disponible como accesorio. Las consolas de pared se fijan a ésta mediante anclajes de tracción y contraplacas. El volumen de suministro de ABUS incluye las varillas de anclaje adaptadas al espesor del tabique, las contraplacas y el material necesario de fijación.

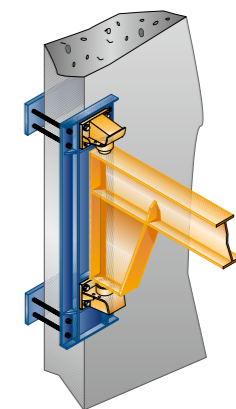

### Comprobación de la estática del edificio

Las grúas pluma transmiten fuerzas y pares de torsión al edificio y su estructura. Un dimensionado estático adecuado es condición imprescindible para un manejo seguro de la grúa. Asegúrese de que se cumplen estas condiciones con un especialista en estática de estructuras.



**Equipamiento adicional / opcional**  
soluciones individualizadas y bien pensadas



Traslación eléctrica del carro (fig. 1)



Giro eléctrico del brazo (fig. 2)



Interruptor de tope de giro VW (fig. 7)



Interruptor de tope en traslación de carro (fig. 8)



Grúa pluma con sistema de suspensión por vacío y enchufe (fig. 13)



Gancho de seguridad (fig. 14)



Giro eléctrico del brazo (fig. 3)



Tope mecánico de giro en brazo (fig. 4)



Freno ajustable (para giro manual) (fig. 9)



Regulación de resistencia a giro (fig. 10)



Topes de giro ajustables (fig. 5)



Interruptor de tope de giro VS (fig. 6)



Mando desplazable (fig. 11)



Mando por radio (fig. 12)

Posibilidades de suministro de accesorios adicionales. Resumen*									
Función/ Unidad de función	Accesorio	LS	LSX	VS	LW	LWX	VW	Recomendación (R), Advertencia (A)	Fig.
<b>Motores eléctricos</b>	Carro eléctrico 2 velocidades, 5/20 m/min	-	X	X	-	X	X	(R) a partir de 500 kg y brazos superiores a 6 m	1
	Oscilación eléctrica 2 velocidades	-	-	X	-	-	X	(R) a partir de 500 kg y brazos superiores a 6 m	2 / 3
<b>Limitadores de movimiento</b>	Tope de oscilación con barra de tope	-	X	X	-	X	X	(A) Requiere tope en la pared	4
	Topes de oscilación ajustables	X	X	X	X	X	-	(A) Fácilmente adaptable a partir de 02/2019	5
	Interruptor limitrofe de oscilación	-	-	X	-	-	X	(A) Interrupción previa	6 / 7
	Interruptor limitrofe de traslación de carro	-	X	X	-	X	X	(A) Interrupción previa	8
<b>Resistencia a la oscilación</b>	Interruptor limitrofe de elevación polipasto de cable	X	X	X	X	X	X	(A) Posiciones superior e inferior de conmutación programables con función "Teach-In"	-
	Freno ajustable/regulación de resistencia a la oscilación	-	-	X	-	-	X	(A) no con motores eléctricos de oscilación	9 / 10
<b>Control</b>	Botonera desplazable por el brazo	-	-	X	-	-	X	(R) con traslación de carro y oscilación eléctricos	11
	Unidad de control en el gancho de carga	X	X	X	X	X	X	(A) Sólo elevación y descenso, máx. 250 kg, un solo ramal**	-
	Botonera por radio	X	X	X	X	X	X	(A) Observar normas para instalaciones de seguridad	12
<b>Mando</b>	Electrónico/por contactores 48 V Polipasto de cadena	X	X	X	X	X	X		-
	Electrónico/por contactores 48 V Traslación de carro/oscilación	-	X	X	-	X	X		-
	Velocidad de elevación regulable sin escalas mediante convertidor de frecuencia	X	X	X	X	X	X	(R) para elevación y descenso especialmente delicados de la carga	-
<b>Polipasto eléctrico de cadena</b>	Traslación de carro/oscilación sin escalas mediante convertidor de frecuencia	-	-	X	-	-	X	(R) para movimientos especialmente delicados de la carga	-
	Conector 3/N/PE para aparato accesorio	X	X	X	X	X	X	(A) Sólo con mando directo de elevación/descenso	13
	Cuentahoras	X	X	X	X	X	X	(A) en caso de tipo VS, solamente con topes de giro mecánicos	-
	Gancho de seguridad	X	X	X	X	X	X		14

\* Bajo ciertas circunstancias se pueden combinar varios de estos accesorios. Tendremos mucho gusto en asesorarle.  
\*\* GM2/GM4

## Polipastos ABUS Músculos de acero no sólo para grúas pluma

**ABUCompact GMC**  
Capacidades: hasta 200 kg  
Velocidades de elevación\*): hasta 120 m/min



**ABUCompact GM4** (sin fotografía)  
Capacidades: hasta 1250 kg  
Velocidades de elevación\*): hasta 20 m/min

### Polipastos eléctricos de cadena ABUS

Los auténticos músculos de la grúa pluma de ABUS son, por un lado, los polipastos eléctricos de cadena ABUCompact. Un diseño moderno y un concepto técnico convincente son las características de los polipastos de la generación de elevadores de cadena ABU-Compact de ABUS. Los polipastos de cadena GM2, GM4, GM6 y GM8 le ofrecen capacidades de carga de hasta 4 t conectados a corriente trifásica y combinados con grúas pluma. Su tamaño compacto permite aprovechar al máximo el espa-

**Polipasto eléctrico de cable modelo E, con carro monorraíl, de ABUS**

### Polipastos eléctricos de cable GM de ABUS

Los polipastos eléctricos de cable GM de ABUS, por el otro lado, cubren las necesidades de elevación en el importante campo de las cargas entre 1 y 120 t y se pueden entregar en cinco versiones básicas. Todos

**ABUCompact GM2**  
Capacidades: hasta 630 kg  
Velocidades de elevación\*): hasta 20 m/min



**ABUCompact GM6** (sin fotografía)  
Capacidades: hasta 2500 kg  
Velocidades de elevación\*): hasta 16 m/min

cio y gracias a su velocidad de precisión, trasladan con gran cuidado hasta las cargas más delicadas. La serie ABUCompact finaliza con el pequeño GMC. Con su velocidad de elevación variable sin escalas con 100 o 200 kg y conexión eléctrica lista para una toma convencional de 230 V, es el polipasto ideal para su aplicación flexible de cargas pequeñas. La estructura modular de motor y reductora inicia la plataforma de una amplia oferta de variantes con velocidades de ascenso de hasta 20 m/min o regulación FEM hasta 4m, a precios increíbles. A todo ello se añaden

van equipados con velocidades rápidas y de precisión y su diseño es especialmente compacto. Entre sus principales cualidades hay que destacar su larga vida útil en todos los aspectos: desde el motor hasta el cable, desde la reductora hasta el freno, desde el sistema eléctrico al electrónico. Encontrará más información en nuestro catálogo de productos "Polipastos eléctricos de cable ABUS".

**ABUCompact GM8**  
Capacidades: hasta 4000 kg  
Velocidades de elevación\*): hasta 20 m/min



las ventajas que los expertos saben apreciar: mínimo mantenimiento gracias a zapatas de freno de duración especialmente larga (normalmente 1 millón de frenadas a carga completa antes de requerir ajuste), lubricación permanente de la reductora de precisión, embrague deslizante ajustable, cadena de alta resistencia de bajo desgaste, conexiones enchufables para un montaje o mantenimiento seguro., etc. Encontrará más información en nuestro catálogo de productos "Polipastos eléctricos de cadena ABUS".



## Sistemas de grúas ABUS Soluciones completas hasta el mínimo detalle



ABUS se ha especializado conscientemente en la técnica del desplazamiento y elevación con suelos despejados y capacidades de hasta 120 t. No sólo porque en este ámbito de cargas se encuentra la absoluta mayoría de las aplicaciones, sino también para aprovechar los potenciales de su racionalización al máximo posible. ABUS ofrece un amplio y completo programa de sistemas de manipulación de cargas racionales y con disponibilidad inmediata. Puentes grúa, grúas pluma, sistemas ligeros suspendidos (HB), grúas pórtico ligeras, vías monorraíl, polipastos eléctricos de cable, de cadena, y una gran cantidad de componentes. La oferta alcanza desde la solución de funciones especiales

hasta la realización de sistemas completos de flujo de materiales. A todo ello se añade lo que para ABUS es totalmente obvio: cuando ofrecemos algo, lo hacemos sobre la base de un asesoramiento orientado en la práctica, con garantía de calidad, soporte individualizado al usuario y un servicio técnico rápido y fiable.

Sistemas de grúas y componentes ABUS:



Puentes grúa



Grúas pluma



Sistema HB



Grúas pórtico ligeras LPK



Polipastos eléctricos de cable

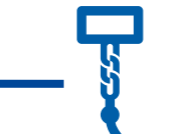

Polipastos eléctricos de cadena



Componentes de alto rendimiento

# Formulario de solicitud de información

## El primer paso hacia su grúa pluma ABUS

Fotocopie este formulario y envíenoslo cumplimentado. Le elaboraremos de inmediato nuestra mejor oferta sin compromiso.

¿O prefiere una visita de asesoramiento? Háganos llegar sus datos de contacto y nos pondremos lo antes posible en contacto con usted.

Empresa \_\_\_\_\_ C.P./Localidad \_\_\_\_\_

Persona de contacto \_\_\_\_\_ Teléfono \_\_\_\_\_

Ap. Postal/calle \_\_\_\_\_ Telefax \_\_\_\_\_

Correo electrónico \_\_\_\_\_

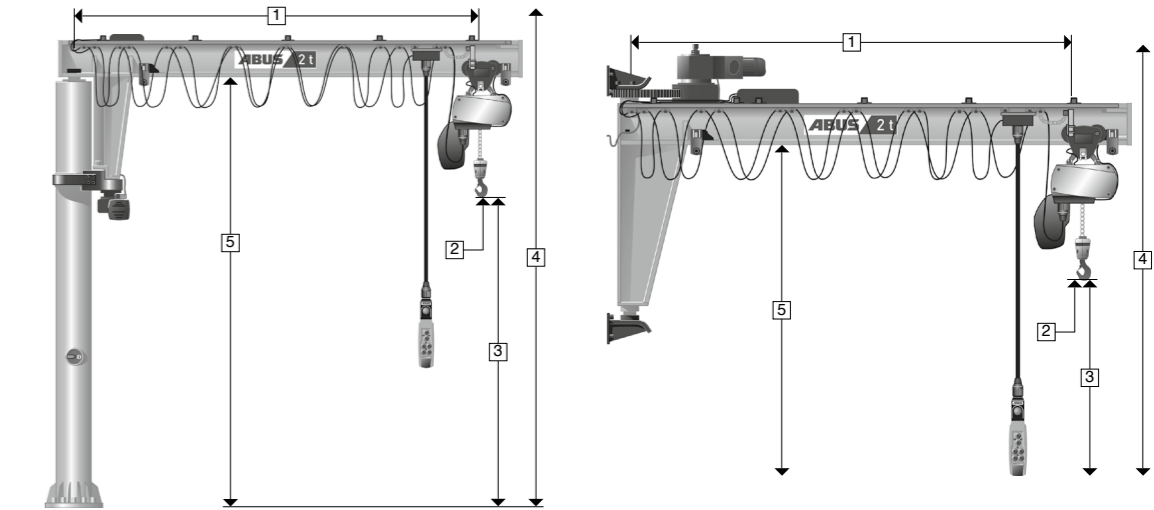

Datos sobre la grúa pluma de columna deseada:

1 Alcance brazo \_\_\_\_\_ mm  
2 Capacidad de carga \_\_\_\_\_ kg  
3 Posición de gancho más alta \_\_\_\_\_ mm

4 Altura útil de nave: \_\_\_\_\_ mm  
5 Altura borde inferior de brazo \_\_\_\_\_ mm

Fijación deseada (marcar con una X)

Cimentación con tornillos de anclaje  
 Fijación sobre cimentación de hormigón armado

Fijación sobre techo de hormigón armado

Datos sobre la grúa pluma mural deseada:

1 Alcance brazo \_\_\_\_\_ mm  
2 Capacidad de carga \_\_\_\_\_ kg  
3 Posición de gancho más alta \_\_\_\_\_ mm

4 Altura útil de nave: \_\_\_\_\_ mm  
5 Altura borde inferior de brazo \_\_\_\_\_ mm

Fijación deseada (marcar con una X)

a columna de acero  a columna de hormigón armado

a pared de hormigón armado

Giro deseado:

manual  eléctrica

Traslación de carro deseada:

manual  eléctrica

¿Quién efectuará el montaje?

Servicio Técnico de ABUS  Montaje propio

Realización:

a corto plazo  a medio plazo

En el marco de la planificación de inversiones

# Tenemos más información de productos...

... a su disposición sobre los sistemas de grúas ligeras de ABUS y sobre nuestro programa completo de suministro. También puede consultarla y descargársela de nuestro sitio web.

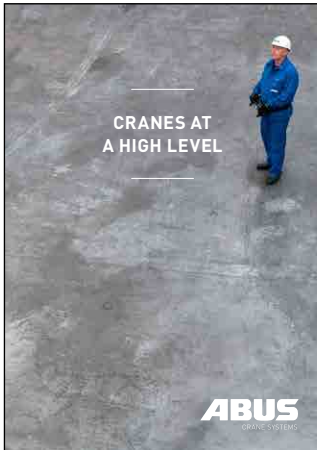

ABUS Image brochure



Resumen programa suministro



Sistema HB



Grúa Pórtico Ligera ABUS LPK

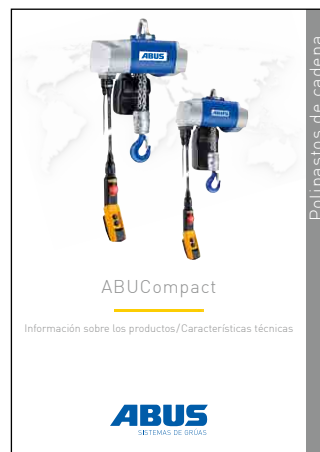

Polipastos de cadena



ABURemote

**Envíe por favor su consulta a**  
por E-Mail a: [info@abusgruas.es](mailto:info@abusgruas.es)

Nombre: \_\_\_\_\_

Empresa: \_\_\_\_\_

Calle: \_\_\_\_\_

C.P./Localidad: \_\_\_\_\_

Provincia: \_\_\_\_\_ Teléfono: \_\_\_\_\_

Email: \_\_\_\_\_

Fecha \_\_\_\_\_ Firma \_\_\_\_\_